

### ◆ MODEL 型 式

VRC-02

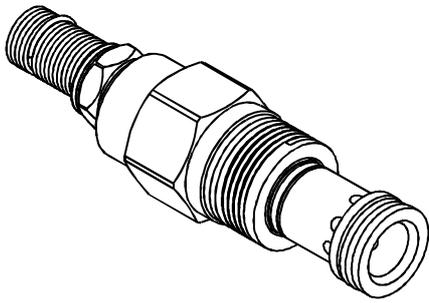

### ◆ PERFORMANCE(Cartridge Only)

特性曲線

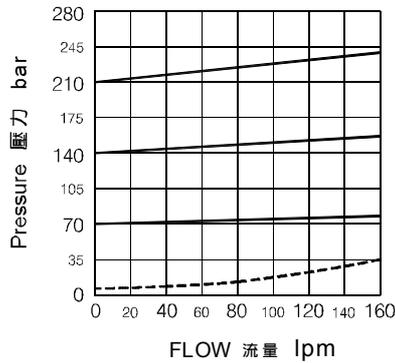

### ◆ CONTROL PORT(S)

動作形式

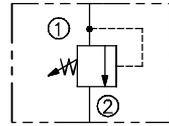

### ◆ SPECIFICATIONS 規 格

Model Number 型式號碼	Maximum Pressure 最大壓力 bar	Maximum Flow 最大流量 Lpm	Weight 重量 Kg
VRC-02	420 (6092 psi)	100 (26.42 gpm)	0.15 (0.33 lbs)
Fluid Type 流體型式		ISO VG 32,46,68	
Viscosity 黏性 cSt		10~400 (59~1854SSU)	
Operating Temperature 操作溫度 °C		-30~100 (-22~212°F)	
Contamination Level 污染標準		ISO4406. 21/19/16 NAS1638,10	

### ◆ HOW TO ORDER 編號說明

1	2	3	4	5
VRC	02	— *	— *	*

#### 1 VALVE SERIES 系列名稱

VRC= Cartridge Type Relief Valves  
插入式調壓閥

#### 2 SUBPLATE MOUNTING SIZE 稱呼口徑

02 : T-10A  
Cavity 孔口 : CST-10A  
See Appendixes-A 見附錄A  
For Manifold See Appendixes-B 油路板見附錄B

#### 3 ADJUSTMENT PRESSURE 壓力調整範圍

Code 編碼	Adjustment pressure 壓力調整範圍
02	※ ~ 25 (bar)
06	※ ~ 60 (bar)
10	※ ~ 100 (bar)
20	8 ~ 210 (bar)
30	8 ~ 315 (bar)
40	12 ~ 420 (bar)

#### 4 FILTER OPTION 過濾網選擇

NONE	NONE: Damping hole with filter. 無 : 阻尼孔有過濾網
NF	NF:Damping hole without filter. NF : 阻尼孔無過濾網

#### 5 ADJUSTMENT OPTION 調整選擇

NONE	NONE: TOOL ADJUST 無 : 工具調整式	
K	K: HAND-BAR ADJUST K : 手把調整式	
C	C: TAMPER RESISTANT COVER C : 防調封蓋	
CJ	CJ: HEX WITH COVER CAP CJ : 帶螺帽蓋	
F	F: WRENCH ADJUST F : 扳手調整式	

### ◆ DIMENSIONS 外型尺寸圖

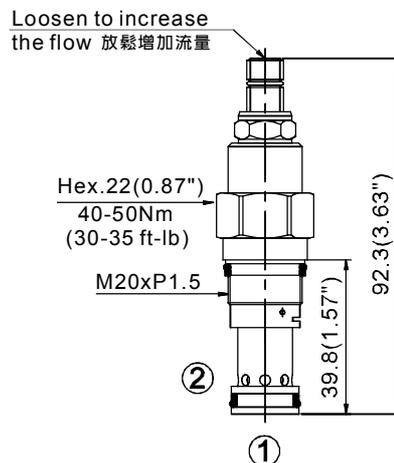

◆ **MODEL** 型 式

VRC-03

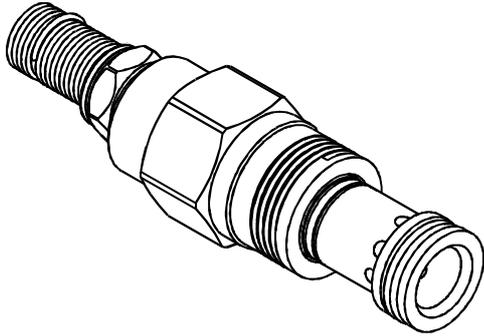

◆ **PERFORMANCE**(Cartridge Only)

特性曲線

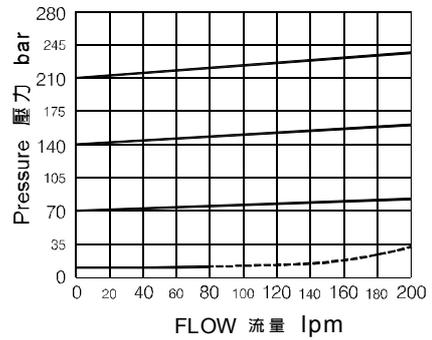

◆ **SPECIFICATIONS** 規 格

Model Number 型式號碼	Maximum Pressure 最大壓力 bar	Maximum Flow 最大流量 Lpm	Weight 重量 Kg
VRC-03	420 (6092 psi)	200 (52.83 gpm)	0.27 (0.59 lbs)
<b>Fluid Type</b> 液體型式		ISO VG 32,46,68	
<b>Viscosity</b> 黏性 cSt		10~400 (59~1854SSU)	
<b>Operating Temperature</b> 操作溫度 °C		-30~100 (-22~212°F)	
<b>Contamination Level</b> 污染標準		ISO4406. 21/19/16 NAS1638,10	

◆ **HOW TO ORDER** 編號說明

1	2	3	4
VRC	03	*	*

**1 VALVE SERIES** 系列名稱

VRC= Cartridge Type Relief Valves  
插入式調壓閥

**2 SUBPLATE MOUNTING SIZE** 稱呼口徑

03 : T-3A  
Cavity 孔口 : CST-3A  
See Page Appendixes-A\_006  
見附錄A\_006 頁面

**3 ADJUSTMENT PRESSURE** 壓力調整範圍

Code 編碼	Adjustment pressure 壓力調整範圍
02	※ ~ 25 (bar)
06	※ ~ 60 (bar)
10	※ ~ 100 (bar)
20	8 ~ 210 (bar)
30	8 ~ 315 (bar)
40	12 ~ 420 (bar)

**4 ADJUSTMENT OPTION** 調整選擇

NONE	NONE:TOOL ADJUST 無：工具調整式	
K	K:HAND-BAR ADJUST K：手把調整式	

◆ **CONTROL PORT(S)** 動作形式

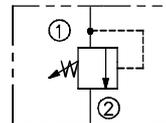

◆ **DIMENSIONS** 外型尺寸圖

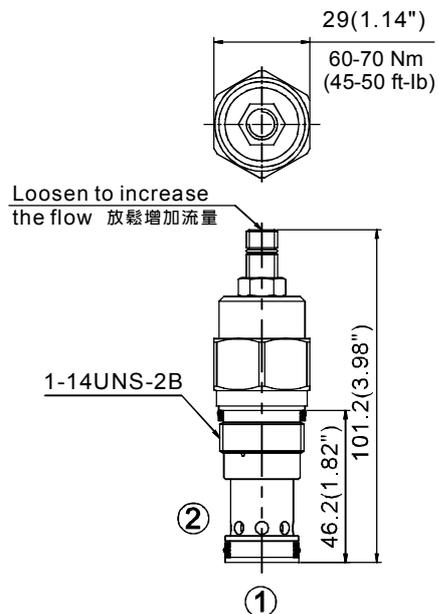

### ◆ MODEL 型 式

VRC-06

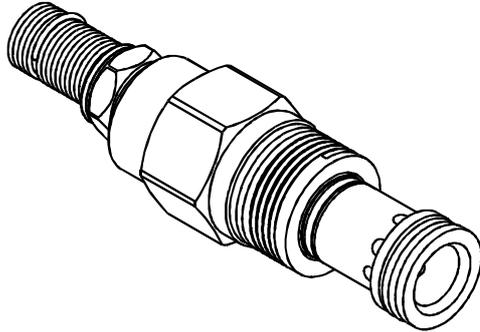

### ◆ PERFORMANCE(Cartridge Only)

特性曲線

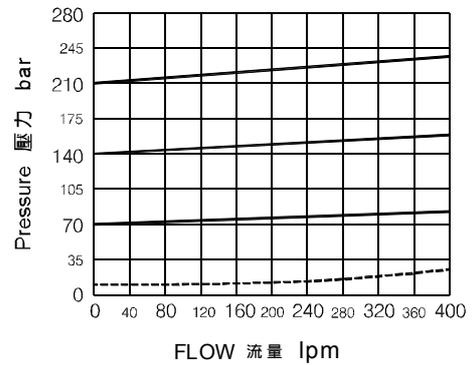

### ◆ SPECIFICATIONS 規 格

Model Number 型式號碼	Maximum Pressure 最大壓力 bar	Maximum Flow 最大流量 Lpm	Weight 重量 Kg
VRC-06	420 (6092 psi)	380 (100.39 gpm)	0.55 (1.21lbs)
Fluid Type 流體型式		ISO VG 32,46,68	
Viscosity 黏性 cSt		10~400 (59~1854SSU)	
Operating Temperature 操作溫度 °C		-30~100 (-22~212°F)	
Contamination Level 污染標準		ISO4406. 21/19/16 NAS1638,10	

### ◆ HOW TO ORDER 編號說明

1	2	3	4
VRC	06	— *	— *

#### 1 VALVE SERIES 系列名稱

VRC= Cartridge Type Relief Valves  
插入式調壓閥

#### 2 SUBPLATE MOUNTING SIZE 稱呼口徑

06 : T-16A  
Cavity 孔口 : CST-16A  
See Page Appendixes-A\_007  
見附錄A\_007 頁面

#### 3 ADJUSTMENT PRESSURE 壓力調整範圍

Code 編碼	Adjustment pressure 壓力調整範圍
02	※ ~ 25 (bar)
06	※ ~ 60 (bar)
10	※ ~ 100 (bar)
20	8 ~ 210 (bar)
30	8 ~ 315 (bar)
40	12 ~ 420 (bar)

#### 4 ADJUSTMENT OPTION 調整選擇

NONE	NONE:TOOL ADJUST 無·工具調整式	
K	K:HAND-BAR ADJUST K:手把調整式	
C	C:TAMPER RESISTANT COVER C:防調封蓋	

### ◆ CONTROL PORT(S) 動作形式

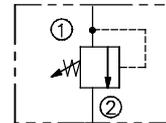

### ◆ DIMENSIONS 外型尺寸圖

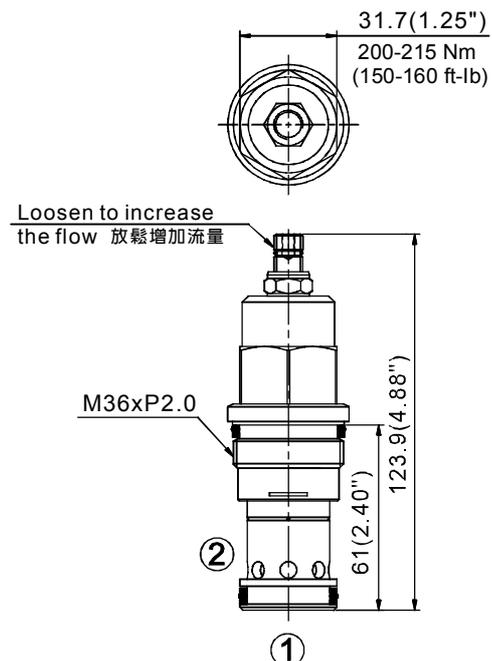

◆ **MODEL** 型 式

VRC-10

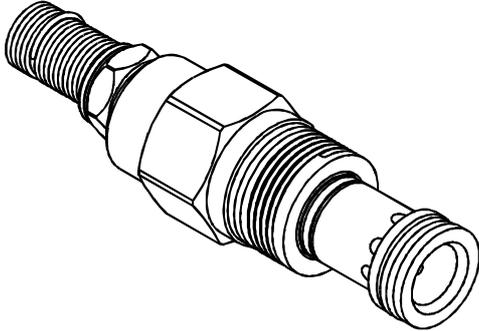

◆ **PERFORMANCE**(Cartridge Only) 特性曲線

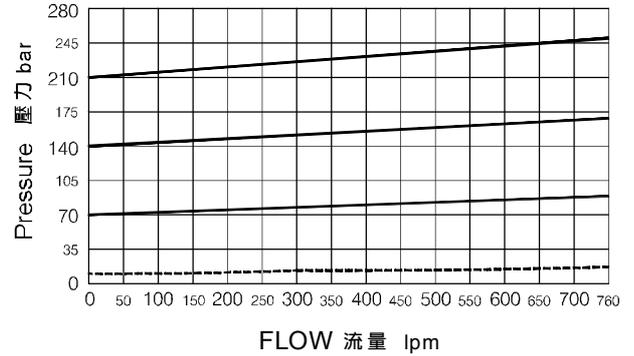

◆ **SPECIFICATIONS** 規 格

Model Number 型式號碼	Maximum Pressure 最大壓力 bar	Maximum Flow 最大流量 Lpm	Weight 重量 Kg
VRC-10	420 (6092 psi)	760 (200.77 gpm)	1.27 (2.80 lbs)
<b>Fluid Type</b> 流體型式		ISO VG 32,46,68	
<b>Viscosity</b> 黏性 cSt		10~400 (59~1854SSU)	
<b>Operating Temperature</b> 操作溫度 °C		-30~100 (-22~212°F)	
<b>Contamination Level</b> 污染標準		ISO4406. 21/19/16 NAS1638,10	

◆ **HOW TO ORDER** 編號說明

1	2	3	4
VRC	10	*	*

**1 VALVE SERIES** 系列名稱

VRC= Cartridge Type Relief Valves  
插入式調壓閥

**2 SUBPLATE MOUNTING SIZE** 稱呼口徑

10 : T-18A  
Cavity 孔口 : CST-18A  
See Page Appendixes-A\_007  
見附錄 A\_007 頁面

**3 ADJUSTMENT PRESSURE** 壓力調整範圍

Code 編碼	Adjustment pressure 壓力調整範圍
02	※ ~ 25 (bar)
06	※ ~ 60 (bar)
10	※ ~ 100 (bar)
20	8 ~ 210 (bar)
30	8 ~ 315 (bar)
40	12 ~ 420 (bar)

**4 ADJUSTMENT OPTION** 調整選擇

NONE	NONE: TOOL ADJUST 無 : 工具調整式	
K	K: HAND-BAR ADJUST K : 手把調整式	

◆ **CONTROL PORT(S)** 動作形式

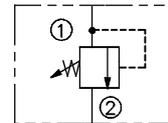

◆ **DIMENSIONS** 外型尺寸圖

