

◆ **MODEL** 型 式

VCT-08

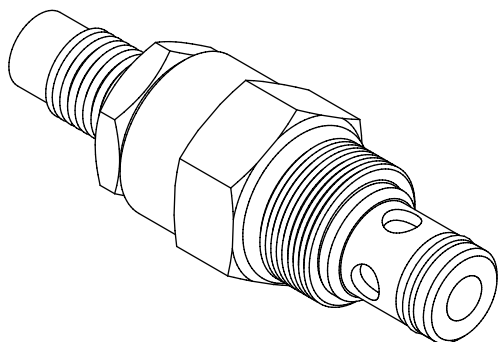

◆ **DESCRIPTION** 說 明

A screw-in, cartridge-style, variable orifice, hydraulic flow restrictor valve.

以螺旋調節，插入型式，變動孔口，液壓流量控制閥

◆ **PERFORMANCE**

特性曲線

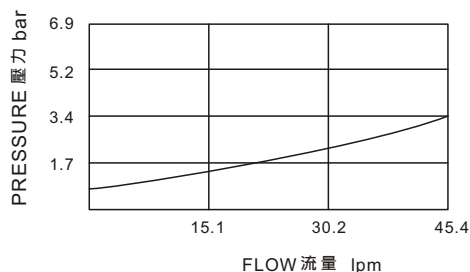

◆ **SPECIFICATIONS** 規 格

| Model Number 型式號碼 | Maximum Pressure 最大壓力 bar | Maximum Flow 最大流量 lpm | Weight 重量 Kg |
|-------------------------------|---------------------------|------------------------------|-----------------|
| VCT-08 | 350 (5076 psi) | 30 (7.93 gpm) | 0.13 (0.29 lbs) |
| Fluid Type 流體型式 | | ISO VG 32, 46, 68 | |
| Viscosity 黏性 cSt | | 10~400 (59~1854 SSU) | |
| Operating Temperature 操作溫度 °C | | -15~70 (-5~158 °F) | |
| Contamination Level 污染標準 | | ISO4406. 21/19/16 NAS1638,10 | |

◆ **HOW TO ORDER** 編號說明

| | | | |
|----------|----------|----------|----------|
| 1 | 2 | 3 | 4 |
| VCT | 08 | — * | — * |

1 VALVE SERIES 系列名稱

VCT=CARTRIDGE CHECK THROTTLE VALVES

插入式止逆節流閥

2 SUBPLATE MOUNTING SIZE 稱呼口徑

Size: 08

Cavity 孔口: CS08-2N

See Page Appendixes-A_001
見附錄A_001 頁面

3 ADJUSTMENT OPTION 調整選擇

| | | |
|------|-------------------------------|--|
| NONE | NONE: TOOL ADJUST 無：工具調整式 | |
| K | K: HAND-BAR ADJUST K：手把調整式 | |

4 BIAS SPRING 開啓壓力

- 03 : 0.3 bar (4psi)
- 05 : 0.5 bar (7psi)
- 10 : 1 bar (14.5psi)
- 20 : 2 bar (29psi)
- 50 : 4 bar (58psi)
- 100 : 10.3 bar (150psi)

◆ **CONTROL PORT(S)** 動作形式



◆ **DIMENSIONS** 外型尺寸圖

