

FLOW CONTROL VALVES 流量控制閥

VCT SERIES CARTRIDGE CHECK THROTTLE VALVES VCT 系列插入式止逆節流閥

◆ MODEL 型 式

VCT-10

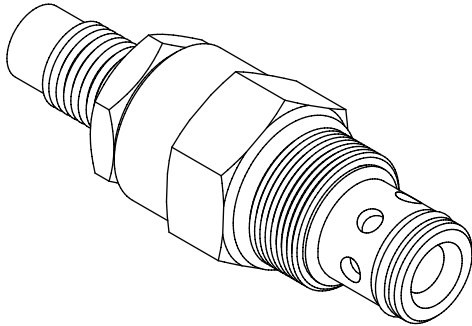

◆ DESCRIPTION 說 明

A screw-in, cartridge-style, variable orifice, hydraulic flow restrictor valve.

以螺旋調節，插入型式，變動孔口，液壓流量控制閥

◆ PERFORMANCE 特 性 曲 線

特性曲線

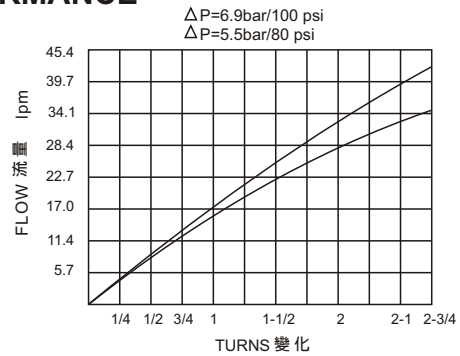

◆ SPECIFICATIONS 規 格

Model Number 型式號碼	Maximum Pressure 最大壓力 bar	Maximum Flow 最大流量 lpm	Weight 重量 Kg
VCT-10	350 (5076 psi)	75 (19.81 gpm)	0.18 (0.39 lbs)
Fluid Type 流體型式		ISO VG 32, 46, 68	
Viscosity 黏性 cSt		10~400 (59~1854 SSU)	
Operating Temperature 操作溫度 °C		-15~70 (-5~158 °F)	
Contamination Level 污染標準		ISO4406. 21/19/16 NAS1638,10	

◆ HOW TO ORDER 編號說明

1	2	3	4
VCT	10	*	*

1 VALVE SERIES 系列名稱

VCT=CARTRIDGE CHECK THROTTLE VALVES

插入式止逆節流閥

2 SUBPLATE MOUNTING SIZE 稱呼口徑

Size: 10

Cavity 孔口: CS10-2N

See Page Appendixes-A_001

見附錄A_001 頁面

3 ADJUSTMENT OPTION 調整選擇

NONE	NONE:TOOL ADJUST 無：工具調整式	
K	K:HAND-BAR ADJUST K：手把調整式	

4 BIAS SPRING 開啓壓力

- 05 : 0.3bar (4psi)
- 20 : 2 bar (29psi)
- 50 : 4 bar (58psi)
- 200 : 20.4 bar (300psi)

◆ CONTROL PORT(S) 動作形式



◆ DIMENSIONS 外型尺寸圖

